

Tekniske data

Ytre mål.....	130 x 67 x 60 mm (LxWxH)
Materialtype.....	PC
Verneklasse.....	IP 66
Tilkobling innløp.....	Ø 10 mm
Overflatebehandling.....	Protective treatment TH
Nettovekt.....	0.22 kg

Driftsdata

Strømkilde.....	9V Battery
-----------------	------------

Ansvarsfraskrivelse

Merk: Våre produkter og tjenester tilbys og selges underlagt Jets Vacuum AS' generelle salgsvilkår, som kan fås på forespørsel. Informasjonen som gis her, er bare til informasjon. Den utgjør ikke noen garanti av noe slag og kan bli endret uten varsel. Vi prøver å gjengi farger på produkter rimelig nøyaktig. Dette dokumentet eller deler av det kan ikke reproduseres i noen form uten skriftlig forhåndsgodkjenning. Jets®, Vacuumator®, RagBox®, Helivac™, VC®, VOD™, CVS™ og Softsound® er varemerker eller registrerte varemerker tilhørende Jets. © Jets AS. Med enerett.



Alarmindikator, komplett viser en lysalarm. Når en nivåbryter er koblet til, vises en alarm for høyt vannivå på enheten.

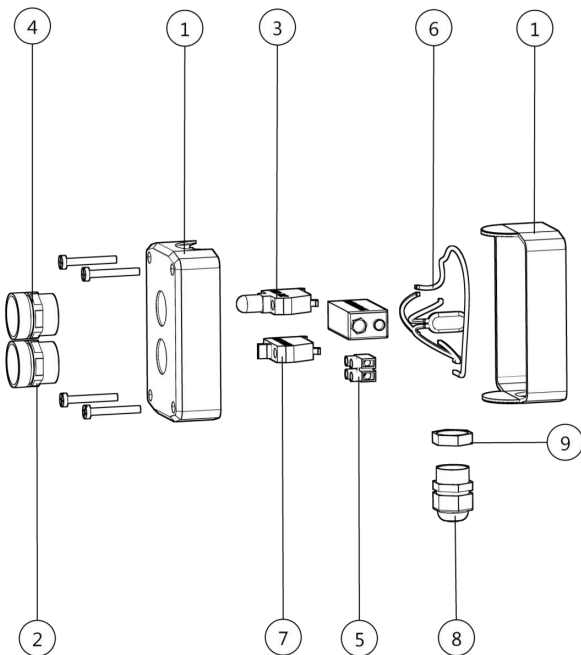

Komponenter

1 Push Button Box	120100910
2 Head for non-Illuminated Push Button, Green	120100911
3 Protected led, Red	120100913
4 Illuminated Head for Pilot Light, Red	120100912
5 Terminal Block	120100916
6 Battery Connector	120100915
7 Contact element	120100914
8 Nipple M20	120100917
9 Nut	120100918

Viktig helse-og sikkerhetsinformasjon

Installasjon, drift og vedlikehold må utføres i henhold til denne veiledningen og i tråd med alle gjeldende regelverk. For din egen og andres sikkerhet må du gjøre deg kjent med og alltid følge advarslene i denne håndboken for sikkerhet og miljøhensyn for våre produkter.

Denne håndboken er en integrert del av produktet/leveransen. Ta vare på denne den på et sikkert sted slik at den kan tas frem ved fremtidig behov. Det er helt og holdent eierens ansvar at alle lokale og nasjonale sikkerhets- og miljøbestemmelser blir fulgt. Jets Vacuum AS tar ikke på seg noe ansvar for skader på utstyr, personskader, dødsfall og/eller forsinkelser som måtte skyldes at anvisningene for installasjon eller bruk i denne håndboken ikke følges. Hvis disse anvisningene ikke følges, kan det føre til at alle garantier bortfaller.

Referanser til sikkerhetsinformasjon er i samsvar med dokumentasjonssystemet til Jets Vacuum AS. Hvis du ikke forstår advarslene, stopp bruken umiddelbart og kontakt Jets Vacuum AS (oppgi sikkerhetsreferansenummeret) for videre avklaring.

Mer informasjon om de inkluderte advarslene eller andre sikkerhetsanliggender fås ved å kontakte Jets Vacuum AS.

Viktig helse-og sikkerhetsinformasjon



2.14 Warning
Sikkerheten ved utstyret er bare garantert hvis det brukes i samsvar med instruksjonene som er gitt. Ikke overskrid grensene som er angitt.



3.21 Warning
Skadde støpsler eller kontakter må ikke brukes.



3.22 Warning
Vær oppmerksom på elektriske strømmer



3.25 Warning
Overflatevann eller støv fjernes fra koblingen med et tørt håndkle.



11.8 Notice
Jets® støtter ansvarlig gjenvinning og kassering av alt emballasjemateriale og avfall.



12.5 Notice
Dette utstyret må bare brukes på den måten Jets Vacuum AS har angitt. Hvis du har spørsmål etter å ha lest denne bruksanvisningen, kan du kontakte Jets Vacuum AS direkte.

Levering, mottak av varer og transport

Varene må beskyttes mot støt, støv, fuktighet og frost. Egnet, tilstrekkelig dimensjonert transportutstyr må brukes. Merk at utstyret kan inneholde komponenter som lett kan bli skadd hvis de håndteres feil. Jets Vacuum AS er ikke ansvarlig for og kan ikke holdes erstatningsansvarlig for forsinket levering som et resultat av forhold utenfor Jets Vacuum AS' umiddelbare kontroll. Kontroller varene for synlige skader ved mottak. Enhver skade som oppdages etter transport, skal rapporteres umiddelbart til Jets Vacuum AS. Skader og/eller avvik må rapporteres skriftlig ikke senere enn åtte (8) dager etter mottak av varene. Vent med å ta utstyret i bruk til etter at det har blitt inspisert. Skadde komponenter må ikke kastes. Direkteleverandøren vil gi beskjed om hvordan du skal gå frem.

Lagring

Med mindre noe annet er angitt, skal varene lagres i tørre omgivelser på mellom -30 og +40 °C før installasjon. Lagringsområdet må være fritt for støv, ha lav fuktighet ($\leq 95\%$) og være fritt for fukt. Det må holdes fritt for fremmedlegemer.

Sluttmontering

Monteringsstedet må være et miljø på mellom 1 og +45 °C. Se oversiktstegningene for mer informasjon. Bruk i omgivelser under 0 °C krever at forholdsregler for frost/frysing tas. En visuell inspeksjon skal utføres ved mottak av varer i tillegg til ved installasjon, for å sikre at lagrings- og transportforhold etter mottak ikke har påvirket kvaliteten til produktet/produktene.

Installasjon

Det anbefales å montere alarmindikatoren inne i boligen, så fremt det er mulig.

Elektrisk koblingsskjema

- (A) 9 V batteri – ikke inkludert i leveransen.
- (B) Rekkeklemme – Nivåbryteren/-sensoren kobles til rekkeklemmen. Se databladet for nivåbryteren/-sensoren for informasjon om elektrisk tilkobling.
- (C) Batterikontakt – PP3-type 1,150 mm.
- (D) Rød alarmlampe
- (E) Testknapp

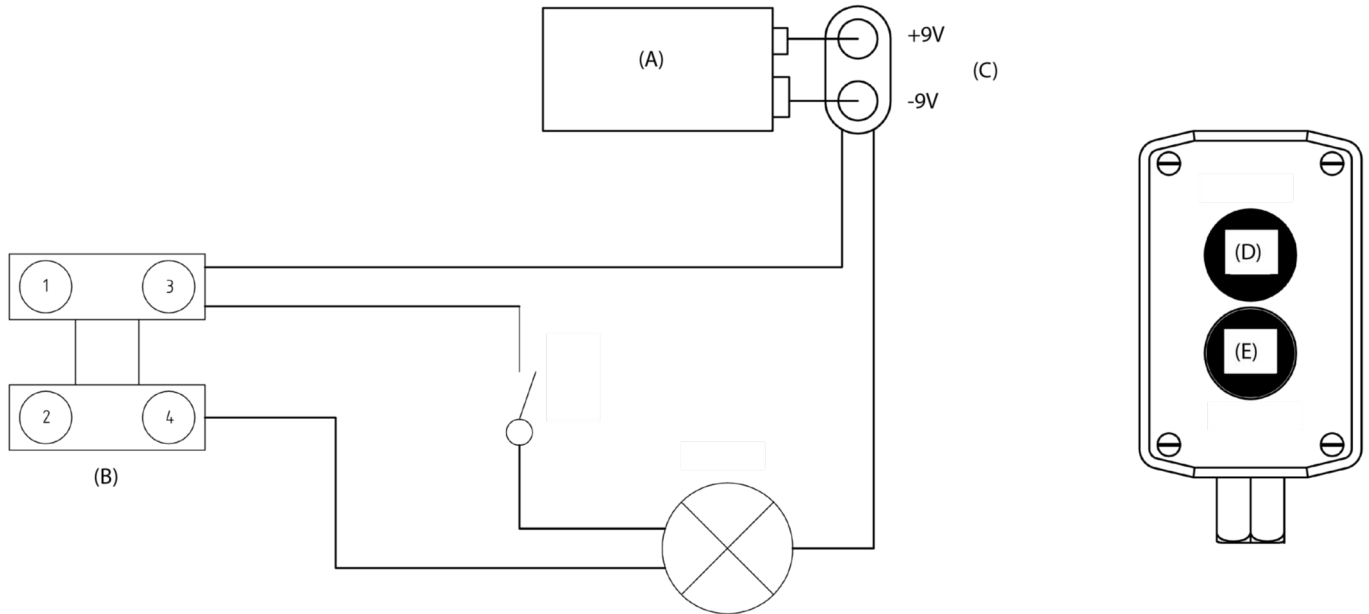

Fremgangsmåte for installasjon

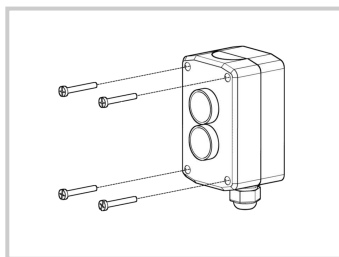

1

Skrut ut og fjern de 4 skruene fra trykknappboksen.

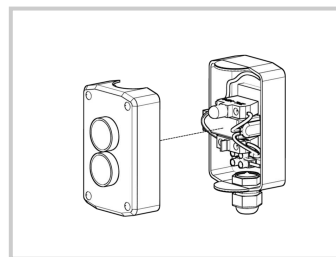

2

Ta av dekkelet.

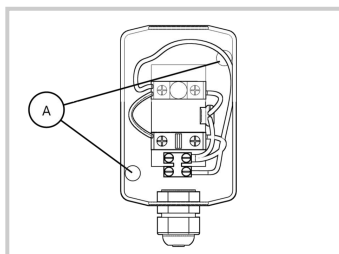

3

Bruk de 2 skruerullene (A) i hjørnene av trykknappboksen til å feste boksen til veggen/tanken med 2 skruer (følger ikke med i leveransen).

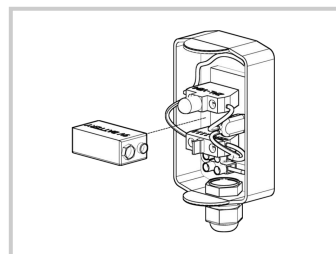

4

Installer et 9 V-batteri (ikke inkludert i leveransen).

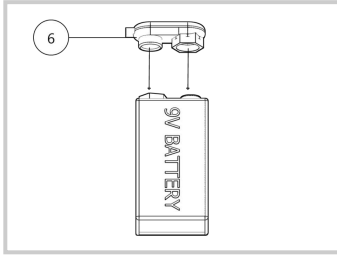

5

Koble et 9 V-batteri til batterikontakten ⑥.

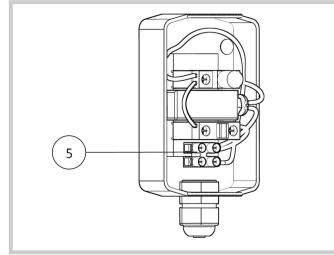

6

Tilkobling for nivåbryter/sensor ⑤ (nivåbryteren/sensoren er ikke inkludert i leveransen).

For mer tilkoblingsinformasjon se installasjonsbeskrivelsen som følger med databladet for nivåbryteren/sensoren.

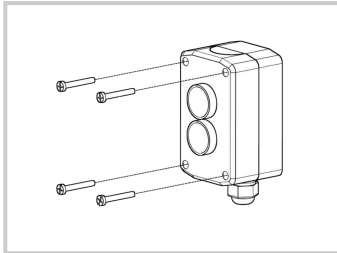

7

Sett boksdekselet tilbake på plass, og skru det fast.

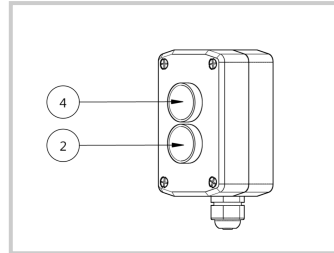

8

Trykk på den grønne testknappen ② for å teste boksen. Den røde alarmknappen ④ begynner å lyse.

Service og vedlikehold - Demoneringsveiledning

Fjerning av 9 V-batteriet

Det anbefales å ta ut 9 V-batteriet når temperaturen er 0 °C eller under, eller når det ikke skal brukes i lengre perioder. Det anbefales også å skifte ut 9 V batteriet årlig.

Demonteringstrinn

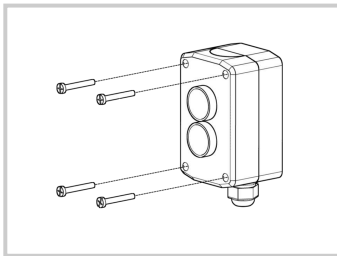

1

Skru ut og fjern de 4 skruene fra trykknappboksen.

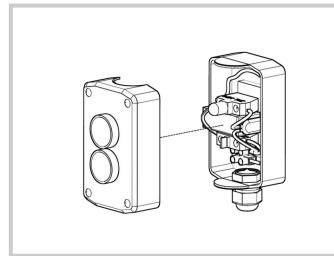

2

Ta av dekselet.

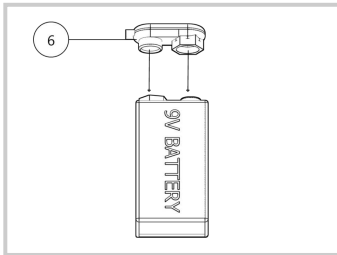

3

Koble 9 V-batteriet fra batterikontakten ⑥.

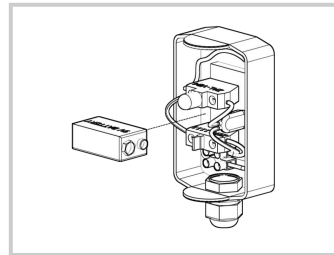

4

Alternativer:

1. Fjern batteriet helt (når temperaturene går under 0 °C).
2. Skift ut batteriet (anbefales årlig).

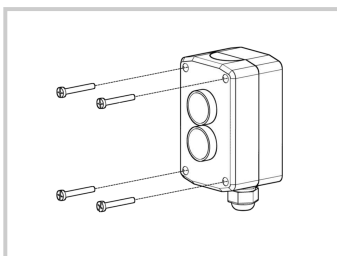

5

Sett boksdekselet tilbake på plass, og skru det fast.